



KLIC-PA

**Passerelle KNX - Panasonic
pour unités de A/C Panasonic.**

ZCLPA

Version du programme d'application: [1.0]

Édition du manuel: [1.0]_a

SOMMAIRE

Sommaire	2
1 Introduction	3
1.1 KLIC-PA.....	3
1.2 Installation	4
1.3 Mise en marche et panne d'alimentation	5
2 Configuration	6
2.1 Général	6
2.2 Entrées.....	9
2.2.1. Entrée binaire	10
2.2.2. Sonde de température	10
2.2.3. Détecteur de mouvement.....	10
2.3 Fonctions logiques.....	11
2.4 Passerelle AC.....	12
2.4.1 Configuration.....	12
2.4.2 Configuration initiale.....	24
2.4.3 Scènes.....	26
2.4.4 Gestion d'erreurs	27
ANNEXE I. Objets de communication	29

1 INTRODUCTION

1.1 KLIC-PA

Le **KLIC-PA** de Zennio est une passerelle qui permet la communication **bidirectionnelle** entre un système de contrôle domotique KNX et les systèmes d'air conditionné de **Panasonic** au travers de trois fils de connexion qui proportionnent.

Grâce à la **bidirectionnalité**, le système d'air conditionné peut être contrôlé depuis l'installation domotique de façon équivalente à celle réalisée par le biais de ses propres contrôles. En même temps, l'état réel de la machine peut être vérifié et envoyé sur le bus KNX pour son contrôle.

Les caractéristiques principales du dispositif sont:

- **Communication bidirectionnelle** avec unités d'air conditionné Panasonic au travers des fils de connexion **R1 R2** que proportionne (15 VDC).
- Contrôle des **fonctions principales** des machines d'A/C Panasonic: On/Off, température, mode de fonctionnement, vitesse de ventilation, positionnement des lamelles...
- **Contrôle et identification des erreurs** propres de l'unité d'A/C, mais aussi de celles dérivées du processus de communication avec le KLIC-PA.
- Jusqu'à **cinq scènes**.
- **Trois entrées analogiques-numériques**, pour la connexion de sondes de température, de détecteurs de mouvement ou de boutons poussoir et interrupteurs binaires.
- **10 fonctions logiques** multi-opérations personnalisables.
- **Heartbeat** (notification périodique de fonctionnement).

1.2 INSTALLATION

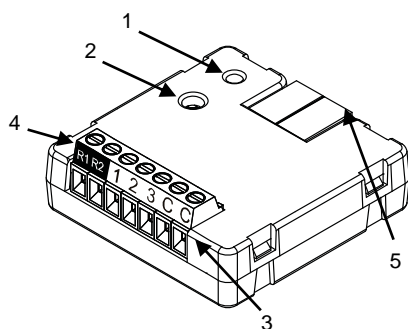

- 1.- LED de Prog./Test.
- 2.- Bouton de Prog./Test.
- 3 entrées analogiques/numériques.
- 4.- Connecteur de connexion R1R2.

Figure 1. Schéma des éléments

Le dispositif se connecte au bus KNX au moyen des bornes de connections incorporées (5). Lorsque le dispositif est alimenté par la tension du bus, on peut télécharger l'adresse individuelle et le programme d'application du dispositif.

Ce dispositif ne requiert aucune alimentation externe, car il est alimenté par le bus KNX.

Voici une description des éléments principaux:

- **Bouton de prog./Test (2):** un appui court sur ce bouton met le dispositif en mode de programmation et la LED associée (1) s'allume en rouge.
Note: Si ce bouton est maintenu appuyé lors de la connexion du bus, le dispositif passera en **mode sûr**. La LED se met à clignoter rouge toutes les 0,5 secondes.
- **Entrées analogiques-numériques (3):** ports d'entrée pour la connexion d'interrupteurs, de boutons poussoir, de détecteurs de mouvement, de sondes de température, etc.
- **Connecteur de communication R1R2 (4):** fils qui permettent la communication entre le KLIC-PA et l'unité d'A/C. À tel effet, il faudra connecter ce câble au connecteur correspondant de la carte mère de l'unité.

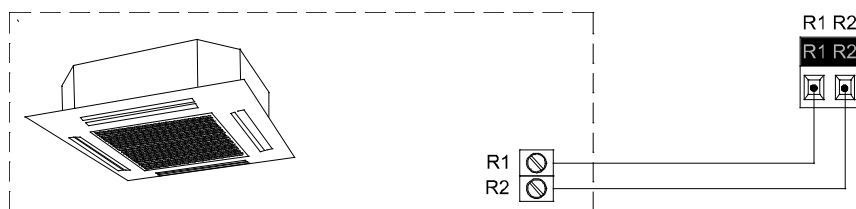

Figure 2. Connexion du KLIC-PA à la machine d'A/C.

Important : Dans le cas où il serait nécessaire de réaliser le contrôle sur la machine d'A/C à la fois depuis le KLIC-PA et depuis la télécommande câblée de l'unité d'A/C, il faudra tenir compte du fait que les ordres provenant de la télécommande seront prioritaires et que certaines configurations du dispositif pourraient ne pas être prises en compte.

Pour plus d'informations sur les caractéristiques techniques du dispositif, ainsi que sur les instructions de sécurité et sur son installation, veuillez consulter le **document technique** inclus dans l'emballage original du dispositif, également disponible sur la page web de Zennio <http://www.zennio.fr>.

1.3 MISE EN MARCHÉ ET PANNE D'ALIMENTATION

En fonction de la configuration, certaines actions spécifiques sont réalisées lors du démarrage du dispositif. L'intégrateur peut configurer un état initial pour le retour après une panne de bus KNX ainsi que l'envoi de certains objets lors de ce retour, comme indiqué plus avant dans le document présent.

D'autre part, lorsqu'une panne d'alimentation se produit, le dispositif interrompt toute action et garde son état de façon à pouvoir le récupérer une fois la tension revenue.

2 CONFIGURATION

2.1 GÉNÉRAL

Après avoir importé la base de données sous ETS et avoir ajouté le dispositif au projet correspondant, le processus de configuration commence en accédant à l'onglet de paramétrage du dispositif.

PARAMÉTRAGE ETS

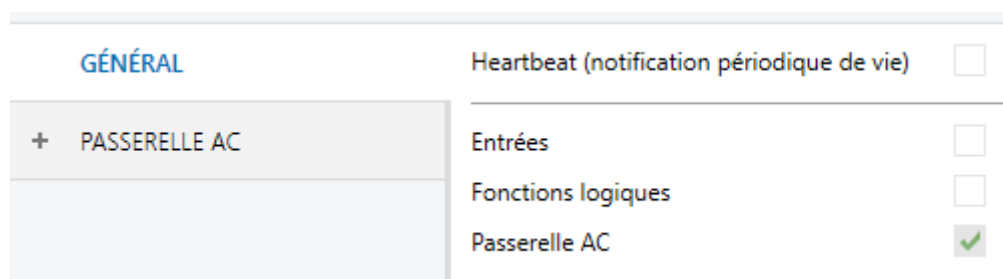

Figure 3. Général.

L'onglet principal configurable disponible par défaut est l'onglet "Général". Depuis cet onglet, toutes les fonctions nécessaires peuvent être activées/désactivées.

- **Heartbeat (notification périodique de fonctionnement)** [*désactivé/activé*]¹: ce paramètre permet à l'intégrateur d'ajouter un objet de 1 bit ("**[Heartbeat] Objet pour envoyer '1'**") qui sera envoyé périodiquement avec la valeur "1" dans le but d'informer que le dispositif est en fonctionnement (*il continue en fonctionnement*).

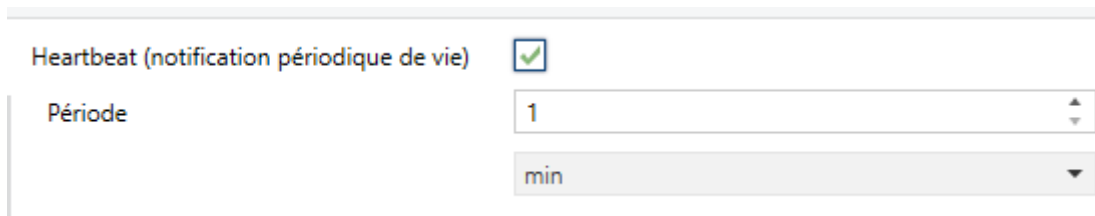

Figure 4. Heartbeat

¹ Les valeurs par défaut de chaque paramètre seront écrits en bleu dans le présent document, de la façon suivante: [*par défaut/reste des options*].

Note: Le premier envoi après un téléchargement ou une panne de bus se produit avec un retard de jusqu'à 255 secondes, afin de ne pas saturer le bus. Les envois suivants respectent la période paramétrée.

- **Entrées:** [[désactivé/activé](#)]: active ou désactive l'onglet "Entrées" dans l'arborescence de gauche. Pour plus d'informations, veuillez consulter la section 2.2.
- **Fonctions logiques:** [[désactivé/activé](#)]: active ou désactive l'onglet "Fonctions logiques" dans l'arborescence de gauche. Pour plus d'informations, veuillez consulter la section 2.3.
- **Passerelle d'A/C** [[activé](#)]: inclue les fonctions propres du KLIC-PA, relatives à la communication avec l'unité A/C et avec la gestion du système de contrôle de climatisation. Pour plus d'informations, veuillez consulter la section 2.4.

Indépendamment des paramètres précédents, les objets suivants sont disponibles par défaut:

- "[AC] On/Off" et "[AC] On/Off (état)": permettent d'allumer (valeur "1") et éteindre (valeur "0") l'unité d'A/C ou consulter son état actuel, respectivement.
- "[AC] Température de consigne" et "[AC] Température de consigne (état)": permettent d'établir la consigne de température désirée ou lire la valeur actuelle, respectivement. Pour plus d'information, veuillez consulter la section 2.4.1 .
- "[AC] Température de référence (état)": permet de recevoir les valeurs de température que prend la machine A/C pour réaliser le contrôle de la température. Pour plus d'information, veuillez consulter la section 2.4.1 .
- "[AC] Mode" et "[AC] Mode (état)": permettent d'établir le mode de fonctionnement désiré (Automatique, Chauffer, Refroidir, Ventilation ou Sec) ou bien connaître le mode actuel, respectivement. Pour plus d'information, veuillez consulter la section 2.4.1 .
- "[AA] Vitesse: Contrôle de pourcentage" y "[AC] Vitesse: Contrôle de pourcentage (état)": permettent d'établir la vitesse de ventilation désirée. Pour plus d'information, veuillez consulter la section 2.4.1 .
- Divers **Objets d'erreur**. Voir section 2.4.4.

- "[AC] Temps d'opération (h)": permet de connaître les heures de fonctionnement de l'unité. Pour plus d'information, veuillez consulter la section 2.4.1 .

2.2 ENTRÉES

Le dispositif dispose de **trois ports d'entrée analogiques-numériques**, pouvant être chacun configuré comme:

- **Entrée binaire**, pour la connexion d'un bouton poussoir ou d'un interrupteur/capteur.
- **Sonde de température**, pour connecter une sonde de température Zennio.
- **Détecteur de mouvement**, pour connecter un détecteur de mouvement/luminosité (comme les modèles ZN1IO-DETEC-P et ZN1IO-DETEC-X de Zennio).

Important : *Les anciens modèles de détecteur de mouvement Zennio (par exemple, ZN1IO-DETEC ou ZN1IO-DETEC-N) ne fonctionneront pas correctement avec ce dispositif.*

PARAMÉTRAGE ETS

Lorsque la fonction **Entrées** est activée dans l'onglet Général (voir la section), les menus déroulants suivants seront disponibles pour sélectionner les fonctions spécifiques requises.

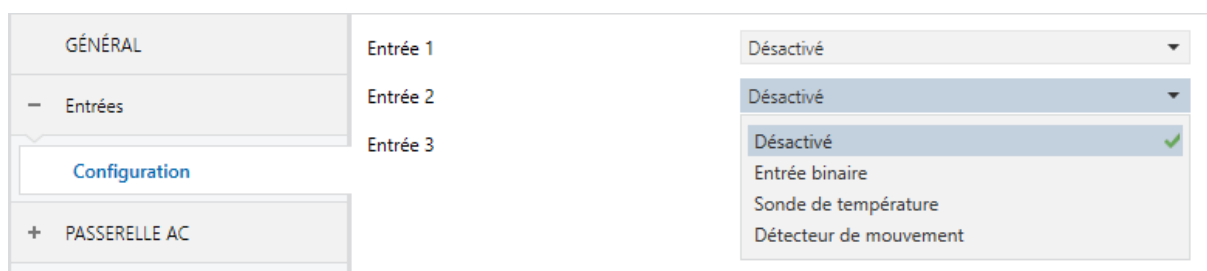

Figure 1. Entrées. Configuration.

Toutes les entrées sont désactivées par défaut. Selon la fonction sélectionnée pour chaque entrée, des onglets additionnels seront inclus dans le menu de gauche.

2.2.1. ENTRÉE BINAIRE

Veillez consulter le manuel spécifique “**Entrées binaires**”, disponible dans la fiche produit du dispositif sur le site web de Zennio(www.zennio.fr).

2.2.2. SONDE DE TEMPÉRATURE

Veillez consulter le manuel spécifique “**Sonde de température**”, disponible dans la fiche produit du dispositif sur le site web de Zennio(www.zennio.fr).

2.2.3. DÉTECTEUR DE MOUVEMENT

Des détecteurs de mouvement (modèles **ZN1IO-DETEC-P** et **ZN1IO-DETEC-X** de Zennio) peuvent être connectés aux ports d'entrée du dispositif.

Veillez consulter le manuel spécifique “**Détecteur de mouvement**”, disponible dans la fiche produit du dispositif sur le site web de Zennio(www.zennio.fr).

Notes :

- *Le détecteur de mouvement avec la référence ZN1IO-DETEC-P est compatible avec différents dispositifs Zennio. Par contre, en fonction du dispositif auquel il est connecté, la fonctionnalité peut varier légèrement. Il est important d'accéder à la page du produit correspondant pour obtenir le document mentionné.*
- *Les détecteurs de mouvements ZN1IO-DETEC et ZN1IO-DETEC-N ne sont pas compatibles avec le dispositif (ils donneront des résultats erronés s'ils sont connectés à ce dispositif).*
- *Le micro-interrupteur à l'arrière du modèle ZN1IO-DETEC-P devra être mis en position "**Type B**" pour pouvoir être utilisé avec le dispositif.*

2.3 FONCTIONS LOGIQUES

Ce module permet de réaliser des opérations arithmétiques ou en logique binaire avec des données provenant du bus KNX et d'envoyer le résultat au travers d'objets de communication spécifiquement conçus à tel effet dans l'actionneur.

Le dispositif dispose de **jusqu'à 10 fonctions logiques différentes et indépendantes entre elles**, complètement personnalisables, qui consistent en **un maximum de 4 opérations consécutives chacune**.

L'exécution de chaque fonction peut dépendre d'une **condition** configurable, qui sera évaluée à chaque fois que la fonction **est activée** au moyen d'objets de communication spécifiques et paramétrables. Le résultat, après exécution des opérations de la fonction, peut être aussi évalué suivant certaines **conditions** et être ensuite envoyé (ou non) sur le bus KNX, ce qui pourra être fait à chaque fois que la fonction est exécutée, périodiquement, ou uniquement si le résultat est différent de celui de la dernière exécution de la fonction.

Veillez consulter le document spécifique "**Fonctions Logiques**" (disponible dans la page du dispositif sur le site web de Zennio: www.zennio.fr) pour obtenir une information détaillée sur l'utilisation des fonctions logiques et leur paramétrage en ETS.

2.4 PASSERELLE AC

2.4.1 CONFIGURATION

Le KLIC-PA permet de superviser et contrôler la machine d'air conditionné de la même manière que depuis la commande câblée de la machine.

Au travers du bus KNX, il est possible d'envoyer vers le KLIC-PA les ordres de contrôles des fonctions basiques suivantes:

- **Allumage/extinction** de la machine d'air conditionné.
- **Mode de fonctionnement:** auto, chaud, sec, ventilation et refroidir.
- **Température de consigne** de la machine, qui peut être modifiée en respectant une fourchette de valeurs dépendante du modèle spécifique de l'unité d'A/C.
- **Vitesse de ventilation** trois niveaux de vitesse.
- **Contrôle des lamelles:** positionnement directe des lamelles, mouvement oscillant et fonction veille selon le modèle de l'unité d'A/C

D'autre part, le KLIC-PA permet de configurer les fonctions avancées suivantes:

- **Limites de consigne:** permet de limiter la fourchette des températures de consigne que le dispositif peut envoyer à la machine.
- **Température de référence externe:** permet d'activer un objet pour utiliser une température de référence externe à l'unité, proportionné par une sonde de température.
- **Filtre:** Permet de connaître l'état de filtre de la machine de A/C.
- **Temps d'opération:** permet de connaître les heures de fonctionnement de l'unité d'A/C.
- **Extinction automatique:** permet d'éteindre la machine temporairement (après un retard établi par paramètre) si un changement d'état de l'objet de communication associé se produit.

- **Configuration initiale:** permet de définir la valeur initiale désirée pour les états de l'unité d'A/C après la programmation ou la réinitialisation du dispositif.
- **Scènes:** permet de définir des ambiances de climatisation prédéfinies, qui pourront être activées à réception de valeurs de scènes depuis le bus.

Ces fonctions impliquent des changements d'état de la machine, c'est pour cette raison que celle-ci informe périodiquement le KLIC-PA sur son état actuel. Lorsque le dispositif détecte un changement, il met à jour les **objets d'état** et les envoie sur le bus KNX. Ainsi, le dispositif met à disposition la fonction de **gestion d'erreurs** (voir section 2.4.4), qui permet l'envoi sur le bus de messages dans le cas où la machine d'A/C notifie une erreur.

PARAMÉTRAGE ETS

L'onglet Configuration de la passerelle d'air conditionné dispose des paramètres suivants:

GÉNÉRAL	<p>MODES D'OPÉRATION</p> <p>Mode simplifié (uniquement froid/chaud) <input type="checkbox"/></p> <p>Mode auto disponible <input type="checkbox"/></p>
— PASSERELLE AC	
CONFIGURATION	<p>LAMELLES</p> <p>Lamelles <input type="checkbox"/></p> <p> Configurez en respectant les fonctions disponibles dans l'unité intérieure.</p> <p>VENTILATEUR</p> <p>Objet individuel pour vitesse automatique <input type="checkbox"/></p> <p>TEMPÉRATURE DE CONSIGNE</p> <p>Limites de consigne <input type="checkbox"/></p> <p>TEMPÉRATURE DE RÉFÉRENCE</p> <p>Objet de température de référence externe <input type="checkbox"/></p> <p>FILTRE</p> <p>Objets du filtre <input type="checkbox"/></p> <p>TEMPS DE FONCTIONNEMENT</p> <p>Secondes <input type="checkbox"/></p> <p>Heures <input checked="" type="checkbox"/></p> <p>Temps initial de fonctionnement <input checked="" type="radio"/> Garder valeur actuelle <input type="radio"/> Établir valeur</p> <p>Envoi périodique (0 = Désactivé) <input type="text" value="60"/></p> <p><input checked="" type="radio"/> min <input type="radio"/> h</p> <p>OFF AUTOMATIQUE</p> <p>Off automatique <input type="checkbox"/></p> <p>CONFIGURATION INITIALE</p> <p>Configuration initiale <input checked="" type="radio"/> Par défaut <input type="radio"/> Personnalisé</p> <p>SCÈNES</p> <p>Scènes <input type="checkbox"/></p>

Figure 2. Passerelle d'A/C. Configuration

MODES D'OPÉRATION

MODES D'OPÉRATION	
Mode simplifié (uniquement froid/chaud)	<input type="checkbox"/>
Mode auto disponible	<input type="checkbox"/>

Figure 3. Passerelle d'A/C. Configuration. Modes d'opération

Le KLIC-PA permet de contrôler le mode de fonctionnement de climatisation de l'appareil d'A/C au travers des objets suivants, disponibles par défaut:

- **"[AC] Mode"**: objet de 1 byte qui permet de sélectionner le mode de fonctionnement de la climatisation. Ne seront prises en compte que les valeurs de l'objet qui correspondent avec certains des modes disponibles dans la machine Panasonic, qui apparaissent dans la **Tableau 1**.
- **"[AC] Mode (état)"**: objet de 1 byte qui permet de connaître l'état du mode de fonctionnement de la climatisation.

Valeur de l'objet	Mode de la machine
1	Chaud
3	Froid
9	Ventilation
14	Sec

Tableau 1. Modes de fonctionnement de la climatisation.

En outre, pourront s'activer les paramètres:

- **Mode simplifié** [*désactivé*/activé]: en plus des objets d'un byte "[AC] Mode" et "[AC] Mode (état)", disponibles par défaut, il est possible de modifier et de consulter le mode de fonctionnement au moyen des objets binaires suivants, qui sont disponibles lorsque ce paramètre est activé:
 - "[A/C] Mode simplifié": qui permet de passer en mode Refroidir à réception d'un "0" et en mode Chauffer à réception d'un "1".
 - "[A/C] Mode simplifié (état)", qui envoie la valeur "0" lorsque les modes Refroidir ou Sec sont activés et la valeur "1" lorsque le mode Chauffer est activé. Le mode Ventilation ne se verra pas reflété dans la valeur de cet objet.
- **Mode automatique disponible** [*Désactivé*/activé]: aux modes d'opération qu'il est possible de sélectionner et consulter au travers des objets "[AC] Mode" et "[AC] Mode (état)" s'ajoute au mode Automatique:

Valeur de l'objet	Mode de la machine
0	Automatique
1	Chaud
3	Froid
9	Ventilation
14	Sec

Tableau 2. Modes de fonctionnement de la climatisation + automatique.

Note: établie le mode automatique lorsqu'il n'est pas permis il provoquera une extinction de l'unité à contrôler.

LAMELLES

LAMELLES

Lamelles

 Configurez en respectant les fonctions disponibles dans l'unité intérieure.

Objet individuel pour l'oscillation

Polarité de l'objet d'oscillation 0 = On oscillation; 1 = Off oscillation
 0 = Off oscillation; 1 = On oscillation

Objet de veille

Polarité de l'objet de veille 0 = Veille On; 1 = Veille Off
 0 = Veille Off; 1 = Veille On

Figure 4. Passerelle d'A/C. Configuration. Lamelles.

La fonction **Lamelles** permet l'envoi d'ordres à la machine d'A/C pour commuter les positions des lamelles (ou des grilles) qui dirigent le flux d'air vers l'extérieur. Pour cela, le dispositif offre un contrôle de type **pourcentage**.

- **Lamelles** [Désactivé/activé]: active la fonction des lamelles dans la machine D'A/C. permet de contrôler la position des lamelles au moyen des objets d'un byte "[AC] **Lamelles: contrôle pourcentage**" et/ou "[AC] **Lamelles: contrôle pourcentage (état)**". Le nombre de positions de lamelles est de cinq:

Valeur de contrôle	Valeur d'état	Position envoyée à la machine
1-20%	20%	Position 1
21-40%	40%	Position 2
41-60%	60%	Position 3
61-80%	80%	Position 4
81-100%	100 %	Position 5

Tableau 3. Position des lamelles:

Aussi, le dispositif permet l'activation du **mode oscillant** des lamelles. La valeur "0%" de l'objet "[AC] Lamelles: contrôle en pourcentage" et "[AC] Lamelles: contrôle de pourcentage (état)" sera réservée pour activer ou informer de ce mode, respectivement.

- **Objet individuel pour le mouvement** [Désactivé/activé]: Si s'active, se pourra activer le mode oscillant des lamelles au moyen de l'objet de 1 bit "[AC] lamelles: mouvement", et se pourra lire l'état actuel au moyen de l'objet "[AC] Lamelles: mouvement (état)".
- **Polarité de l'objet de mouvement** [*0 = Mouvement On; 1 = Mouvement Off / 0 = Mouvement Off; 1 = Mouvement On*]: établit la polarité des objets précédents.

Pour terminer, KLIC-PA permet l'activation de la fonction **Veille** des lamelles si l'unité de A/C le permet.

- **Objet de veille:** [désactivé/activé]: **Objet de veille** : s'activent les objets de 1 bit "[AC] Lamelles: veille" et "[AC] Lamelles: veille (état)" pour activer la fonction Veille et pour informer de l'état actuel, respectivement. A désactiver le mode Veille, les lamelles s'établiront dans la position 5 pour mode chaud et dans la position 1 pour le reste des modes.
- **Polarité de l'objet de veille** [*0 = Veille On; 1 = Veille Off / 0 = Veille Off; 1 = Veille On*]: établit la polarité des objets précédents.

VENTILATEUR

VENTILATEUR

Objet individuel pour vitesse automatique

Polarité de l'objet de vitesse automatique 0 = On automatique; 1 = Off automatique
 0 = Off automatique; 1 = On automatique

Figure 5. Passerelle d'A/C. Configuration. Ventilateur

La fonction de ventilation permet l'envoi d'ordres à la machine d'A/C pour commuter les niveaux de ventilation disponibles. Pour cela, le dispositif offre un contrôle de type **pourcentage**.

Aussi, le dispositif permet l'activation du **mode automatique** du contrôle de la ventilation, tant qu'il n'est pas en mode ventilation.

Le nombre de vitesse du ventilateur seront toujours de trois vitesses. Ce paramètre détermine les valeurs des objets d'un byte "[AC] Ventilateur: contrôle de pourcentage" et "[AC] Ventilateur: contrôle pourcentage (état)" qui permettent d'établir et de lire la vitesse respectivement. Les tables suivantes reflètent les valeurs de pourcentage qui correspondent aux trois niveaux:

Valeurs de contrôle	Valeur d'état	Niveau envoyé à la machine
1-33%	33%	1 (minimum)
34-67%	67%	2
68-100%	100 %	3 (maximum)

Tableau 4. Vitesse de ventilation.

De plus, la valeur "0%" des objets précédents restera réservé pour activer la fonction de vitesse automatique ou informer que ce mode est actif.

Les paramètres qui apparaissent dans cet onglet sont les suivants:

- **Objet individuel pour le mouvement** [~~Désactivé~~/activé]: active les objets binaires "[AC] vitesse: automatique" et "[AC] vitesse: automatique (état)" qui permettent d'activer/désactiver la vitesse de ventilation automatique ou lire l'état actuel, respectivement.

- **Objet de mouvement de la vitesse automatique** [*0 = Automatique On; 1 = Automatique Off* / *0 = Automatique Off; 1 = Automatique On*]: établit la polarité des objets précédents.

TEMPÉRATURE DE CONSIGNE

TEMPÉRATURE DE CONSIGNE	
Limites de consigne	<input checked="" type="checkbox"/>
Minimum (mode froid/auto/sec)	18 °C
Maximum (mode chaud/auto)	30 °C

Figure 6. Passerelle d'A/C. Configuration. Température de consigne.

Pour le contrôle de la consigne de température, les objets suivants sont activés par défaut:

- “[AC] **Température de consigne**”: objet de 2 bytes qui permet d'établir différentes valeurs décimales de températures dans l'intervalle [10°-32°].
- “[AC] **Température de consigne (état)**”: objet de 2 bytes qui indique l'état de la température de consigne.

Note: Une valeur X.Y sera arrondie à X.0 si [Y < 5] et à X.5 si [Y ≤ 5].

L'objet d'état sera mis à jour à la dernière valeur de température de consigne reçue de l'A/C après un cycle de communication complet et sera envoyée au bus KNX à chaque fois que la valeur change.

Des limites pourront être activées par paramètre:

- **Limites de Consigne** [*Désactivé/activé*]: **Limites de consigne**: permet de limiter les valeurs permises pour la température de consigne (par le bas pour les modes Refroidir, Sec et Auto et par le haut pour les modes Chauffer et Auto; pour le mode Ventilation, ces limites ne seront pas prises en compte), en respectant les limites de l'échelle prédéfinie par l'unité d'A/C. Lorsque le dispositif reçoit un ordre pour envoyer à l'unité d'A/C une consigne supérieure (ou inférieure) aux limites configurées, il enverra en réalité la valeur de la limite.
 - **Minimum (mode refroidir / air sec / auto)** [*10... 18...32*][°C]: Pour la limite inférieure:

- **Maximum (mode chauffer / auto) [10...30...32][°C]**: Pour la limite supérieure:

Lorsque ces limites sont activées, plusieurs objets sont mis à disposition pour pouvoir modifier ces limites en temps d'exécution. Les valeurs de ces objets seront restreintes à l'intervalle définie par les limites absolues établies par la machine même (10°C y 32°C):

- “[AC] Consigne de température: limite inférieure”: objet de 2 bytes qui permet de changer la limite inférieure en temps d'exécution.
- “[AC] Consigne de température: limite inférieure (état)”: objet de 2 bytes qui indique l'état de la limite inférieure.
- “[AC] Consigne de température: limite supérieure”: objet de 2 bytes qui permet de changer la limite supérieure en temps d'exécution.
- “[AC] Consigne de température: limite supérieure (état)”: objet de 2 bytes qui indique l'état de la limite supérieure.

Notes :

- *Durant la configuration du programme d'application sous ETS, ces paramètres ne peuvent prendre que des valeurs entières. Cependant, en temps d'exécution, les objets associés permettent des valeurs décimales.*
- *Dans les modes ventilation et Aire sec, la machine établit une température de consigne fixe, c'est pour cette raison que le dispositif n'envoie pas la valeur de la consigne à la machine d'A/C, mais elle reste néanmoins en mémoire pour être envoyée dès que l'on sort de ces modes.*

TEMPÉRATURE DE RÉFÉRENCE

TEMPÉRATURE DE RÉFÉRENCE

Objet de température de référence externe

 Cette température doit être envoyée avec une période maximum de 3 minutes.

Figure 7. Passerelle d'A/C. Configuration. Température de référence

Si activé par défaut, l'objet “[AC] Température de référence (état)”, lequel informe de la température que la machine prend comme référence pour réaliser le contrôle. De plus, depuis ETS, il sera possible de configurer l'option suivante:

- **Objet de température de référence externe**
[Désactivé/activé]: active l'objet "[AC] Température de référence externe" de 2 bytes, dont la finalité est de recevoir les valeurs de température d'une sonde externe à la machine et que celles-ci soient les valeurs que prend en compte la machine d'A/C pour réaliser le contrôle de la température (au lieu d'employer les valeurs mesurées internement).

Si passé 3 minutes, il ne se reçoit pas de valeurs de température, il se fera le contrôle avec la sonde interne de la machine comme si cette option n'avait pas été activée. Si la valeur de la température externe revient à être reçue, le contrôle avec la température de référence externe se fera de nouveau. L'échelle des valeurs permise est [0-70]°C, si se reçoit une valeur en dehors de cette échelle permise par la température de référence externe, celle-ci sera ignorée.

FILTRE



Figure 8. Passerelle d'A/C. Configuration. Filtre:

- **Objet du filtre** [Désactivé/activé]: active les objets de 1 bit "[AC] Filtre (état)" et "[AC] Filtre: réinitialiser". L'objet "[AC] Filtre (état)" s'enverra au bus KNX avec la valeur "1" pour indiquer que le filtre est sale. Une fois propre, il sera nécessaire de réinitialiser l'état du filtre, pour lequel il faudra écrire la valeur "0" ou "1" dans l'objet "[AC] Filtre: réinitialiser"

TEMPS D'OPÉRATION

The screenshot shows a configuration window titled 'TEMPS DE FONCTIONNEMENT'. It contains the following elements:

- Secondes**: A checkbox that is currently unchecked.
- Heures**: A checkbox that is checked, indicated by a green checkmark.
- Temps initial de fonctionnement**: Two radio buttons. 'Garder valeur actuelle' is selected (blue circle), and 'Établir valeur' is unselected (white circle).
- Envoi périodique (0 = Désactivé)**: A numeric input field containing the value '60'.
- Below the input field, two radio buttons are present: 'min' is selected (blue circle), and 'h' is unselected (white circle).

Figure 9. Passerelle d'A/C. Configuration. Temps d'opération.

Se permettra de connaître le temps de fonctionnement que porte la machine de A/C en heures et/ou secondes.

De plus, depuis ETS il peut se configurer

- **Secondes** [[Désactivé](#)/activé]: active l'objet de 4 bytes “[AC] Temps d'opération (s)”. Cet objet peut se lire et s'actualiser en temps d'exécution.
- **Heures** [[Désactivé](#)/activé]: active l'objet de 2 bytes “[AC] Temps d'opération (h)”. Cet objet peut se lire et s'actualiser en temps d'exécution.
- **Temps d'opération initiale** [[Maintenir la Valeur actuelle](#) / [Établir valeur](#)]: en tenant disponible les options:
 - "[Maintenir la valeur actuelle](#)": option activée par défaut, laquelle maintient la valeur précédente au téléchargement.
 - "[Établir valeur](#)": permet d'établir une valeur initiale pour le temps d'opération.
- **Envoi périodique** [0/1...[60](#)...1440][min] [0/1...24][h]: période de retransmission du temps d'opération. Si un "0" est sélectionné dans cette case, cela signifie que l'envoi périodique est désactivé.

Lorsque l'objet du temps d'opération atteint sa valeur maximale, il s'enverra par le bus (paramétré ou non, l'envoi de celui-ci) et restera à cette valeur jusqu'à ce que l'utilisateur décide de la réinitialiser.

EXTINCTION AUTOMATIQUE

OFF AUTOMATIQUE

Off automatique

Polarité de l'objet d'extinction automatique 0 = Activer; 1 = Désactiver
 0 = Désactiver; 1 = Activer

Retard automatique du off s

Figure 10. Passerelle d'A/C. Configuration. Extinction automatique.

- **Extinction automatique** [Désactivé/activé]: active les objets binaires “[AC] Extinction automatique” et “[AC] Extinction automatique (état)”, qui permet d'éteindre la machine de manière temporelle ou lire l'état actuel respectivement. Typiquement, cet objet sera associé à un capteur d'ouverture de fenêtre ou d'autres évènements. Si l'unité intérieure est déjà éteinte, cette fonction sera appliquée quand même, ne pouvant pas être rallumée jusqu'à réception de la valeur "0" sur l'objet correspondant.

Pendant l'état d'extinction automatique, le dispositif continuera à tenir en compte n'importe quel ordre de contrôle qu'il reçoit (consigne de vitesse de ventilation, etc.), mais qui ne sera appliqué qu'une fois sortie de cet état.

- **Polarité de l'objet d'extinction automatique** [0 = Activer; 1 = Désactiver / 0 = Désactiver; 1 = Activer]: établit la polarité des objets précédents.
- **Retard pour l'extinction automatique** [0...30...3600][s]: établit le temps, après lequel le dispositif effectuera l'extinction automatique de l'unité d'air conditionné. La réception d'un ordre d'extinction pendant le retard interrompra la temporisation. On pourra modifier ce retard en temps d'exécution au moyen de l'objet “[AC] Extinction automatique: retard”. À envoyer la valeur "0", se désactive la fonctionnalité de l'extinction automatique.

Note: Les ordres d'allumage envoyés vers l'unité d'A/C depuis une télécommande câblée auront préférence sur ce mode.

CONFIGURATION INITIALE



Figure 11. Passerelle d'A/C. Configuration. Configuration initiale.

- **Configuration initiale** [Désactivé/activé]: établit l'état initial que le dispositif enverra à la machine d'A/C après un téléchargement ou une réinitialisation du dispositif:

- "Par défaut": l'état initial sera le dernier état enregistré par le dispositif.
- "Personnalisé": voir section 2.4.2.

SCÈNES



Figure 12. Passerelle d'A/C. Configuration. Scènes.

- **Scènes** [Désactivé/activé]: permet d'établir jusqu'à cinq scènes, consistant chacune en une combinaison d'ordres à envoyer à la machine d'air conditionné lors de la réception d'une valeur de scène déterminée depuis le bus. Voir section 2.4.3.

2.4.2 CONFIGURATION INITIALE

La configuration initiale personnalisée permet d'établir l'état que le dispositif, après téléchargement ou réinitialisation, enverra à la machine d'A/C. Cet état est défini en termes de On/Off, mode, vitesse de ventilation, position des lamelles et consigne.

De plus, optionnellement, on peut activer l'envoi de cet état au bus KNX.

PARAMÉTRAGE ETS

Lorsque l'option "Personnalisé" est choisie pour le paramètre **Configuration initiale** de l'onglet Configuration (voir section 2.4.1), un nouvel onglet appelé **Configuration initiale** apparaît, avec les paramètres suivants:

GÉNÉRAL	On/Off	Dernier (avant réinitialisation)
PASSERELLE AC	Mode	Dernier (avant réinitialisation)
CONFIGURATION	Lamelles	Pas disponible
Configuration initiale	Vitesse	Dernier (avant réinitialisation)
	Consigne	<input checked="" type="checkbox"/>
	Valeur	25 °C
	Envoi initial de l'état	<input checked="" type="checkbox"/>
	Retard	1 s

Figure 13. Passerelle d'A/C. Configuration initiale.

- On/Off [[Dernier \(avant la réinitialisation\)](#) / On / Off].
- Mode [[Dernier \(avant la réinitialisation\)](#) / Automatique / Chauffer / Refroidir / Ventilation / Air sec].

Note: si se configure le mode ventilation, il ne sera pas possible de configurer une température de consigne et vitesse de ventilation automatique.

- Lamelles [[Dernier \(avant la réinitialisation\)](#) / Mouvement / 1 / 2 / 3 / 4 / 5]. Ces options seront disponibles dans le cas où ces lamelles ont été activées; dans le cas contraire, ce paramètre apparaîtra comme "Pas disponible".

- Vitesse [[Dernier \(avant la réinitialisation\)](#) / Automatique / 1 / 2 / 3].

- Consigne [[Désactivé/activé](#)]:

➤ Valeur:

- "[Dernier \(avant la réinitialisation\)](#)". Seulement disponible si le paramètre **Consigne** reste désactivé.
- [[10...25...32](#)]

Note: Cette valeur peut se voir modifiée selon les limites de consigne établies.

- Envoi initial des états [[Désactivé/activé](#)]: si s'active cette option, ils s'enverront les objets correspondant au bus KNX un fois passé le temps de **retard** [[0...1...3600](#)] configuré en secondes.

Note: Même si cette option n'est pas activée, l'envoi des états peut se faire également si l'état initial configuré est différent de l'état de la machine d'A/C à ce moment là.

2.4.3 SCÈNES

La fonction de Scènes permet de définir une série d'états (en termes de On/Off, mode, vitesse de ventilation, etc.) que le dispositif enverra à l'unité d'A/C si et seulement si les valeurs de scène correspondantes sont reçues depuis le bus KNX.

PARAMÉTRAGE ETS

Lors de l'activation de cette fonction (voir section 2.4.1), un nouvel onglet Scènes apparaît dans le menu de gauche, où il sera possible de configurer jusqu'à cinq scènes différentes, chacune d'entre elles consiste en une combinaison d'ordres qui seront envoyés à la machine d'A/C à réception, au travers de l'objet "[AC] Scène", de la valeur de scène correspondante (moins un, conformément au standard KNX).

GÉNÉRAL	Scène 1	<input checked="" type="checkbox"/>
- PASSERELLE AC	Numéro de scène	1
CONFIGURATION	On/Off	Sans variation
Configuration initiale	Mode	Sans variation
Scènes	Lamelles	Pas disponible
	Vitesse	Sans variation
	Consigne	<input type="checkbox"/>
	Valeur	Sans variation
	Scène 2	<input type="checkbox"/>
	Scène 3	<input type="checkbox"/>
	Scène 4	<input type="checkbox"/>
	Scène 5	<input type="checkbox"/>

Figure 14. Passerelle d'A/C. Scènes.

Les paramètres à configurer pour chaque scène activée sont les suivants:

- **Numéro de scène [1...64]:** définit le numéro de scène à recevoir au travers de l'objet "[AC] Scènes" pour envoyer les ordres correspondant à l'unité d'A/C. Ces fonctions sont expliquées ci-après.

- **On/Off** [[Ne pas changer](#) / Off / On]. Si se sélectionne "[ne pas changer](#)", la machine conservera le dernier état dans lequel il se trouvait avant la réception de la scène.
- **Mode** [[Ne pas changer](#) / *Chauffer* / *Refroidir* / *Ventilation* / *Air sec*].

Note: *si se configure le mode ventilation, il ne sera pas possible de configurer une température de consigne et vitesse de ventilation automatique.*

- **Lamelles** [[Ne pas changer](#) / *Mouvement* / 1 / 2 / 3 / 4 / 5]. Ces options seront disponibles dans le cas où ces lamelles ont été activées; dans le cas contraire, ce paramètre apparaîtra comme "Pas disponible".
- **Vitesse** [[Ne pas changer](#) / *Automatique* / 1 / 2 / 3].
- **Consigne** [[Désactivé](#)/activé]:

➤ **Valeur:**

- [[Ne pas changer](#)] Seulement disponible si le paramètre **Consigne** reste désactivé.
- [[10...25...32](#)]

Note: *Cette valeur peut se voir modifiée selon les limites de consigne établies.*

2.4.4 GESTION D'ERREURS

Le dispositif peut gérer deux types d'erreurs:

- **Erreurs internes:** il s'agit d'erreurs propres à la communication entre le dispositif et l'unité d'A/C:
 - **Erreur de communication:** indique que, la passerelle KLIC-PA n'est pas capable d'établir la communication avec l'unité d'A/C.

Se dispose d'une notification LED pour laquelle la LED du dispositif s'allumera en vert lorsque " **l'erreur de communication** " est active et s'éteint lorsque disparaît l'erreur.
 - **Absence de réponse:** indique que, une fois réalisée la configuration avec l'unité de A/C, il ne s'est pas reçu de réponse pour part de celle-ci dans un temps déterminé.

En cas de détection d'une de ces deux erreurs internes, l'objet correspondant sera envoyé avec la valeur "1". Lorsque l'erreur cesse, la valeur "0" sera envoyée. Les objets associés à chaque erreur seront respectivement:

- "[AC] Erreur interne: communication" (un bit).
- "[AC] Erreur interne: sans réponse" (un bit).

En cas de se trouver dans l'état d'erreur interne, le dispositif ne répondra pas aux objets de contrôle et restera dans l'état dans lequel il était avant l'apparition de l'erreur.

- **Erreurs de l'unité d'A/C:** il s'agit d'erreurs informées par la propre unité d'A/C. Le dispositif peut notifier au bus KNX le code d'erreur reçu, mais il est recommandé de consulter la documentation spécifique de l'unité d'A/C pour en identifier la cause.

Dans le cas où l'unité d'A/C informe d'une erreur, il s'enverra l'objet binaire "[A/C] Erreur unité A/C: erreur active" avec valeur "1", alors que l'objet de 14 bytes "[A/C] Erreur unité A/C: Code d'erreur" enverra le code d'erreur correspondant. Lorsque l'erreur cesse, l'objet binaire comme l'objet de 14 bytes seront envoyés avec la valeur "0". Il est recommandé de consulter la documentation de l'unité d'A/C pour plus d'information sur les codes d'erreur.

ANNEXE I. OBJETS DE COMMUNICATION

La colonne "Intervalle fonctionnel" montre les valeurs qui, indépendamment de celles permises par la taille de l'objet, ont une utilité ou une signification particulière de par une définition ou une restriction du standard KNX ou du programme d'application.

Numéro	Taille	E/S	Drapeaux	Type de donnée (DPT)	Intervalle fonctionnel	Nom	Fonction
1	1 bit		CT---	DPT_Trigger	0/1	[Heartbeat] Objet pour envoyer '1'	Envoi de '1' périodiquement
2, 6, 10	2 Bytes	S	CTR--	DPT_Value_Temp	-273,00 - 670760,00	[Ex] Température actuelle	Valeur de la sonde de température
3, 7, 11	1 bit	S	CTR--	DPT_Alarm	0/1	[Ex] Hors Gel	0 = Pas d'alarme; 1 = Alarme
4, 8, 12	1 bit	S	CTR--	DPT_Alarm	0/1	[Ex] Surchauffe	0 = Pas d'alarme; 1 = Alarme
5, 9, 13	1 bit	S	CTR--	DPT_Alarm	0/1	[Ex] Erreur de sonde	0 = Pas d'alarme; 1 = Alarme
14, 20, 26	1 bit	E	C--W-	DPT_Enable	0/1	[Ex] Bloquer entrée	0 = Débloquer; 1 = Bloquer
15, 21, 27	1 bit		CT---	DPT_Switch	0/1	[Ex] [Appui court] 0	Envoi de 0
	1 bit		CT---	DPT_Switch	0/1	[Ex] [Appui court] 1	Envoi de 1
	1 bit	E	CT-W-	DPT_Switch	0/1	[Ex] [Appui court] Commuter 0/1	Commutation 0/1
	1 bit		CT---	DPT_UpDown	0/1	[Ex] [Appui court] Monter volet	Envoi de 0 (monter)
	1 bit		CT---	DPT_UpDown	0/1	[Ex] [Appui court] Descendre volet	Envoi de 1 (descendre)
	1 bit		CT---	DPT_UpDown	0/1	[Ex] [Appui court] Monter/descendre volet	Commutation 0/1 (monter/descendre)
	1 bit		CT---	DPT_Step	0/1	[Ex] [Appui court] Stop volet / pas vers haut	Envoi de 0 (stop/ pas vers haut)
	1 bit		CT---	DPT_Step	0/1	[Ex] [Appui court] Stop volet / Pas vers Bas	Envoi de 1 (stop/pas vers bas)
	1 bit		CT---	DPT_Step	0/1	[Ex] [Appui court] Stop volet / pas commuté	Commutation 0/1 (stop/pas vers haut/bas)
4 bits		CT---	DPT_Control_Dimming	0x0 (Arrêter) 0x1 (Réduire 100%) 0x2 (Réduire 50%) 0x3 (Réduire 25%) 0x4 (Réduire 12%) 0x5 (Réduire 6%) 0x6 (Réduire 3%) 0x7 (Réduire 1%) 0x8 (Détenir) 0x9 (Monter 100%) 0xA (Monter 50%) 0xB (Monter 25%) 0xC (Monter 12%)	[Ex] [Appui court] Augmenter lumière	Augmenter lumière	

				0xD (Monter 6%) 0xE (Monter 3%) 0xF (Monter 1%)			
	4 bits		CT---	DPT_Control_Dimming	0x0 (Arrêter) 0x1 (Réduire 100%) ... 0x7 (Réduire 1%) 0x8 (Détenir) 0x9 (Monter 100%) ... 0xF (Monter 1%)	[Ex] [Appui court] Diminuer lumière	Diminuer lumière
	4 bits		CT---	DPT_Control_Dimming	0x0 (Arrêter) 0x1 (Réduire 100%) ... 0x7 (Réduire 1%) 0x8 (Détenir) 0x9 (Monter 100%) ... 0xF (Monter 1%)	[Ex] [Appui court] Augmenter/diminuer lumière	Commutation augmenter/diminuer lumière
	1 bit		CT---	DPT_Switch	0/1	[Ex] [Appui court] Lumière On	Envoi de 1 (On)
	1 bit		CT---	DPT_Switch	0/1	[Ex] [Appui court] Lumière Off	Envoi de 0 (Off)
	1 bit	E	CT-W-	DPT_Switch	0/1	[Ex] [Appui court] Lumière On/Off	Commutation 0/1
	1 byte		CT---	DPT_SceneControl	0-63; 128-191	[Ex] [Appui court] Exécuter scène	Envoi de 0-63
	1 byte		CT---	DPT_SceneControl	0-63; 128-191	[Ex] [Appui court] Enregistrer scène	Envoi de 128-191
	1 bit	E/S	CTRW-	DPT_Switch	0/1	[Ex] [Interrupteur/Capteur] Front	Envoi de 0 ou 1
	1 byte		CT---	DPT_Value_1_Ucount	0 - 255	[Ex] [Appui court] Valeur constante (entier)	0 - 255
	1 byte		CT---	DPT_Scaling	0 % - 100 %	[Ex] [Appui court] Valeur constante (pourcentage)	0 % - 100 %
	2 Bytes		CT---	DPT_Value_2_Ucount	0 - 65535	[Ex] [Appui court] Valeur constante (entier)	0 - 65535
	2 Bytes		CT---	9.xxx	-671088.64 - 670760.96	[Ex] [Appui court] Valeur constante (virgule flottante)	Valeur virgule flottante
16, 22, 28	1 byte	E	C--W-	DPT_Scaling	0 % - 100 %	[Ex] [Appui court] État du volet (entrée)	0 % = En haut; 100 % = En Bas
	1 byte	E	C--W-	DPT_Scaling	0 % - 100 %	[Ex] [Appui court] État du variateur de lumière (entrée)	0 % - 100 %
17, 23, 29	1 bit		CT---	DPT_Switch	0/1	[Ex] [Appui long] 0	Envoi de 0
	1 bit		CT---	DPT_Switch	0/1	[Ex] [Appui long] 1	Envoi de 1
	1 bit	E	CT-W-	DPT_Switch	0/1	[Ex] [Appui long] Commuter 0/1	Commutation 0/1
	1 bit		CT---	DPT_UpDown	0/1	[Ex] [Appui long] Monter volet	Envoi de 0 (monter)

	1 bit		CT----	DPT_UpDown	0/1	[Ex] [Appui long] Descendre volet	Envoi de 1 (descendre)
	1 bit		CT----	DPT_UpDown	0/1	[Ex] [Appui long] Monter/descendre. Volet	Commutation 0/1 (monter/descendre)
	1 bit		CT----	DPT_Step	0/1	[Ex] [Appui long] Stop volet / Pas vers Bas	Envoi de 0 (stop/ pas vers haut)
	1 bit		CT----	DPT_Step	0/1	[Ex] [Appui long] Stop/Pas vers bas volet	Envoi de 1 (stop/pas vers bas)
	1 bit		CT----	DPT_Step	0/1	[Ex] [Appui long] Stop/Pas volet (commuté)	Commutation 0/1 (stop/pas vers haut/bas)
	4 bits		CT----	DPT_Control_Dimming	0x0 (Arrêter) 0x1 (Réduire 100%) ... 0x7 (Réduire 1%) 0x8 (Détenir) 0x9 (Monter 100%) ... 0xF (Monter 1%)	[Ex] [Appui long] Augmenter lumière	Appui long -> Augmenter; relâcher -> Arrêter variation
	4 bits		CT----	DPT_Control_Dimming	0x0 (Détenir) 0x1 (Réduire100%) ... 0x7 (Réduire 1%) 0x8 (Détenir) 0x9 (Monter 100%) ... 0xF (Monter 1%)	[Ex] [Appui long] Diminuer lumière	Appui long -> Diminuer; relâcher -> Arrêter variation
	4 bits		CT----	DPT_Control_Dimming	0x0 (Arrêter) 0x1 (Réduire 100%) ... 0x7 (Réduire 1%) 0x8 (Détenir) 0x9 (Monter 100%) ... 0xF (Monter 1%)	[Ex] [Appui long] Augmenter/Diminuer lumière	Appui long -> Augmenter/diminuer; relâcher -> Arrêter variation
	1 bit		CT----	DPT_Switch	0/1	[Ex] [Appui long] Lumière On	Envoi de 1 (On)
	1 bit		CT----	DPT_Switch	0/1	[Ex] [Appui long] Lumière Off	Envoi de 0 (Off)
	1 bit	E	CT-W-	DPT_Switch	0/1	[Ex] [Appui long] Lumière On/Off	Commutation 0/1
	1 byte		CT----	DPT_SceneControl	0-63; 128-191	[Ex] [Appui long] Exécuter scène	Envoi de 0-63
	1 byte		CT----	DPT_SceneControl	0-63; 128-191	[Ex] [Appui long] Enregistrer scène	Envoi de 128-191
	1 bit	S	CTR--	DPT_Alarm	0/1	[Ex] [Interrupteur/Capteur] Alarme: panne, sabotage, ligne instable	1 = Alarme; 0 = Pas d'alarme
	2 Bytes		CT----	9.xxx	-671088.64 - 670760.96	[Ex] [Appui long] Valeur constante (virgule flottante)	Valeur virgule flottante

	2 Bytes		CT---	DPT_Value_2_Ucount	0 - 65535	[Ex] [Appui long] Valeur constante (entier)	0 - 65535
	1 byte		CT---	DPT_Scaling	0 % - 100 %	[Ex] [Appui long] Valeur constante (pourcentage)	0 % - 100 %
	1 byte		CT---	DPT_Value_1_Ucount	0 - 255	[Ex] [Appui long] Valeur constante (entier)	0 - 255
18, 24, 30	1 bit		CT---	DPT_Trigger	0/1	[Ex] [Appui long/relâche] Arrêter volet	Relâcher -> Arrêter volet
19, 25, 31	1 byte	E	C--W-	DPT_Scaling	0 % - 100 %	[Ex] [Appui long] État du variateur de lumière (entrée)	0 % - 100 %
	1 byte	E	C--W-	DPT_Scaling	0 % - 100 %	[Ex] [Appui long] État du volet (entrée)	0 % = En haut; 100 % = En Bas
32	1 byte	E	C--W-	DPT_SceneNumber	0-63; 128-191	[Détecteur de présence] Scènes: entrée	Valeur de la scène
33	1 byte		CT---	DPT_SceneControl	0-63; 128-191	[Détecteur de présence] Scènes: sortie	Valeur de la scène
34, 63, 92	1 byte	S	CTR--	DPT_Scaling	0 % - 100 %	[Ex] Luminosité	0-100%
35, 64, 93	1 bit	S	CTR--	DPT_Alarm	0/1	[Ex] Erreur de circuit ouvert	0 = Pas d'erreur; 1 = Erreur circuit ouvert
36, 65, 94	1 bit	S	CTR--	DPT_Alarm	0/1	[Ex] Erreur de court circuit	0 = Pas d'erreur; 1 = erreur de court-circuit
37, 66, 95	1 byte	S	CTR--	DPT_Scaling	0 % - 100 %	[Ex] État de présence (Pourcentage)	0-100%
38, 67, 96	1 byte	S	CTR--	DPT_HVACMode	1=Confort 2=Veille 3=Économique 4=Protection	[Ex] État de présence (HVAC)	Auto, confort, veille, économique, protection
39, 68, 97	1 bit	S	CTR--	DPT_Occupancy	0/1	[Ex] État de présence (Binaire)	Valeur binaire
	1 bit	S	CTR--	DPT_Ack	0/1	[Ex] Détecteur de présence: sortie esclave	1 = Mouvement détecté
40, 69, 98	1 bit	E	C--W-	DPT_Window_Door	0/1	[Ex] Déclencheur de détection de présence	Valeur binaire pour déclencher la détection de présence
41, 70, 99	1 bit	E	C--W-	DPT_Ack	0/1	[Ex] Détecteur de présence: entrée esclave	0 = Rien; 1 = Détection depuis dispositif esclave
42, 71, 100	2 Bytes	E	C--W-	DPT_TimePeriodSec	0-65535	[Ex] Détecteur de présence: temps d'attente	0-65535 s.
43, 72, 101	2 Bytes	E	C--W-	DPT_TimePeriodSec	1-65535	[Ex] Détection de présence: temps d'écoute	1-65535 s.
44, 73, 102	1 bit	E	C--W-	DPT_Enable	0/1	[Ex] Détection de présence: activer	En fonction des paramètres
45, 74, 103	1 bit	E	C--W-		0/1	[Ex] Détection de présence: jour/nuit	En fonction des paramètres
46, 75, 104	1 bit	S	CTR--	DPT_Occupancy	0/1	[Ex] Détecteur de présence: état d'occupation	0 = Pas occupé; 1 = Occupé
47, 76, 105	1 bit	E	C--W-	DPT_Ack	0/1	[Ex] Détection de mouvement	0 = Rien; 1 = Détection d'un capteur

						externe	externe
48, 53, 58, 77, 82, 87, 106, 111, 116	1 byte	S	CTR--	DPT_Scaling	0 % - 100 %	[Ex] [Cx] État de détection (pourcentage)	0-100%
49, 54, 59, 78, 83, 88, 107, 112, 117	1 byte	S	CTR--	DPT_HVACMode	1=Confort 2=Veille 3=Économique 4=Protection	[Ex] [Cx] État de détection (HVAC)	Auto, Confort, Veille, Économique, Protection
50, 55, 60, 79, 84, 89, 108, 113, 118	1 bit	S	CTR--	DPT_Switch	0/1	[Ex] [Cx] État de détection (binaire)	Valeur binaire
51, 56, 61, 80, 85, 90, 109, 114, 119	1 bit	E	C--W-	DPT_Enable	0/1	[Ex] [Cx] Activer canal	En fonction des paramètres
52, 57, 62, 81, 86, 91, 110, 115, 120	1 bit	E	C--W-	DPT_Switch	0/1	[Ex] [Cx] Forcer état	0 = Pas de détection; 1 = Détection
121, 122, 123, 124, 125, 126, 127, 128, 129, 130, 131, 132, 133, 134, 135, 136, 137, 138, 139, 140, 141, 142, 143, 144, 145, 146, 147, 148, 149, 150, 151, 152	1 bit	E	C--W-	DPT_Bool	0/1	[FL] (1 bit) Donnée d'entrée x	Donnée d'entrée binaire (0/1)
153, 154, 155, 156, 157, 158, 159, 160, 161, 162, 163, 164, 165, 166, 167, 168	1 byte	E	C--W-	DPT_Value_1_Ucount	0 - 255	[FL] (1 byte) Donnée d'entrée x	Donnée d'entrée de 1 byte (0-255)
169, 170, 171, 172, 173, 174, 175, 176, 177, 178, 179, 180, 181, 182, 183, 184	2 Bytes	E	C--W-	DPT_Value_2_Ucount	0 - 65535	[FL] (2 bytes) Donnée d'entrée x	Donnée d'entrée de 2 bytes
				DPT_Value_2_Count	-32768 - 32767		
				DPT_Value_Temp	-273,00 - 670760,00		
185, 186, 187, 188, 189, 190, 191, 192	4 Bytes	E	C--W-	DPT_Value_4_Count	-2147483648 - 2147483647	[FL] (4 bytes) Donnée d'entrée x	Donnée d'entrée de 4 bytes
193, 194, 195, 196, 197, 198, 199, 200, 201, 202	1 bit	S	CTR--	DPT_Bool	0/1	[FL] Fonction X - Résultat	(1 bit) Booléen
	1 byte	S	CTR--	DPT_Value_1_Ucount	0 - 255	[FL] Fonction X - Résultat	(1 byte) sans signe
	2 Bytes	S	CTR--	DPT_Value_2_Ucount	0 - 65535	[FL] Fonction X - Résultat	(2 bytes) sans signe
	4 Bytes	S	CTR--	DPT_Value_4_Count	-2147483648 - 2147483647	[FL] Fonction X - Résultat	(4 bytes) avec signe
	1 byte	S	CTR--	DPT_Scaling	0 % - 100 %	[FL] Fonction X - Résultat	(1 byte) Pourcentage
	2 Bytes	S	CTR--	DPT_Value_2_Count	-32768 - 32767	[FL] Fonction X - Résultat	(2 bytes) avec signe
	2 Bytes	S	CTR--	DPT_Value_Temp	-273,00 - 670760,00	[FL] Fonction X - Résultat	(2 bytes) virgule Flottante
203	1 byte	E/S	CTRW U	DPT_SceneControl	0-63; 128-191	[AC] Scène	0 - 63 (Exécuter 1 - 64); 128 - 191 (Sauvegarder 1 - 64)
204	1 byte	E	C--W-	DPT_HVACContrMode	0 = Auto 1 = Chaud 3 = Froid 9 = Vent 14 = Sec	[AC] Mode	0 = Automatique; 1 = Chauffer; 3 = Refroidir; 9 = Ventilation; 14 = Sec

	1 byte	E	C--W-	DPT_HVACContrMode	1 = Chaud 3 = Froid 9 = Vent 14 = Sec	[AC] Mode	1 = Chauffer; 3 = Refroidir; 9 = Ventilation; 14 = Sec
205	1 byte	S	CTR--	DPT_HVACContrMode	1 = Chaud 3 = Froid 9 = Vent 14 = Sec	[AC] Mode (état)	1 = Chauffer; 3 = Refroidir; 9 = Ventilation; 14 = Sec
	1 byte	S	CTR--	DPT_HVACContrMode	0 = Auto 1 = Chaud 3 = Froid 9 = Vent 14 = Sec	[AC] Mode (état)	0 = Automatique; 1 = Chauffer; 3 = Refroidir; 9 = Ventilation; 14 = Sec
206	1 bit	E	C--W-	DPT_Heat_Cool	0/1	[AC] Mode simplifié	0 = Froid; 1 = Chaud
207	1 bit	S	CTR--	DPT_Heat_Cool	0/1	[AC] Mode simplifié (état)	0 = Froid; 1 = Chaud
208	1 bit	E	C--W-	DPT_Switch	0/1	[AC] On/Off	0 = Off; 1 = On
209	1 bit	S	CTR--	DPT_Switch	0/1	[AC] On/Off (état)	0 = Off; 1 = On
210	1 bit	S	CTR--	DPT_Bool	0/1	[AC] Erreur interne: communication	Incapable d'établir communication avec l'AC
211	1 bit	S	CTR--	DPT_Bool	0/1	[AC] Erreur interne: temps dépassé	Pas de réponse reçue de l'A/C
212	1 bit	S	CTR--	DPT_Alarm	0/1	[AC] Erreur de l'unité d'AC: erreur active	Erreur dans l'unité de AC
213	14 Bytes	S	CTR--	DPT_String_ASCII		[AC] Erreur unité AC: code d'erreur	Voir le manuel de l'unité d'AC
214	1 byte	E	C--W-	DPT_Scaling	0 % - 100 %	[AC] Vitesse: contrôle pourcentage	0% = Automática; [0.4...33.3]% = V1; [33.8...66.6]% = V2; [67.1...100]% = V3
215	1 byte	S	CTR--	DPT_Scaling	0 % - 100 %	[AC] Vitesse: contrôle pourcentage (état)	Automatique = 0%; V1 = 33.3%; V2 = 66.7%; V3 = 100%
216	1 bit	E	C--W-	DPT_Switch	0/1	[AC] Vitesse: automatique	0 = Automatique Off; 1 = Automatique On
	1 bit	E	C--W-	DPT_Switch	0/1	[AC] Vitesse: automatique	0 = Automatique On; 1 = Automatique Off
217	1 bit	S	CTR--	DPT_Switch	0/1	[AC] Vitesse: automatique (état)	0 = Automatique Off; 1 = Automatique On
	1 bit	S	CTR--	DPT_Switch	0/1	[AC] Vitesse: automatique (état)	0 = Automatique On; 1 = Automatique Off
218	1 byte	E	C--W-	DPT_Scaling	0 % - 100 %	[AC] Lamelles: contrôle en pourcentage:	0% = Mouv.; [0.4...20] % = P1; [20.4...40] % = P2; [40.4...60] % = P3; [60.4...80] % = P4; [80.4...100] % = P5
219	1 byte	S	CTR--	DPT_Scaling	0 % - 100 %	[AC] Lamelles verticales: contrôle en pourcentage (état)	Mouv. = 0%; P1 = 20%; P2 = 40%; P3 = 60%; P4 = 80%; P5 = 100%
220	1 bit	E	C--W-	DPT_Switch	0/1	[AC] Lamelles horizontales: oscillation	0 = Mouvement Off; 1 = Mouvement On
	1 bit	E	C--W-	DPT_Switch	0/1	[AC] Lamelles horizontales:	0 = Mouvement On; 1 = Mouvement Off

						oscillation	
221	1 bit	S	CTR--	DPT_Switch	0/1	[AC] Lamelles horizontales: oscillation (état)	0 = Mouvement Off; 1 = Mouvement On
	1 bit	S	CTR--	DPT_Switch	0/1	[AC] Lamelles horizontales: oscillation (état)	0 = Mouvement On; 1 = Mouvement Off
222	1 bit	E	C--W-	DPT_Switch	0/1	[AC] Lamelles horizontales: veille	0 = Veille Off; 1 = Veille On
	1 bit	E	C--W-	DPT_Switch	0/1	[AC] Lamelles horizontales: veille	0 = Veille On; 1 = Veille Off
223	1 bit	S	CTR--	DPT_Switch	0/1	[AC] Lamelles horizontales: veille (état)	0 = Veille Off; 1 = Veille On
	1 bit	S	CTR--	DPT_Switch	0/1	[AC] Lamelles horizontales: veille (état)	0 = Veille On; 1 = Veille Off
224	1 bit	S	CTR--	DPT_Bool	0/1	[AC] Filtre (état)	0 = Pas d'alarme; 1 = Alarme
225	1 bit	E	C--W-	DPT_Trigger	0/1	[AC] Filtre: réinitialiser	Réinitialise l'état du filtre
226	1 bit	E	C--W-	DPT_Switch	0/1	[AC] Off automatique	0 = Désactiver; 1 = Activer
	1 bit	E	C--W-	DPT_Switch	0/1	[AC] Off automatique	0 = Activer; 1 = Désactiver
227	1 bit	S	CTR--	DPT_Switch	0/1	[AC] Off automatique (état)	0 = Désactivé; 1 = Activé
	1 bit	S	CTR--	DPT_Switch	0/1	[AC] Off automatique (état)	0 = Activé; 1 = Désactivé
228	2 Bytes	E	C--W-	DPT_TimePeriodSec		[AC] Retard d'extinction automatique	[0 - 3600] s (0 = Désactivé)
229	2 Bytes	S	CTR--	DPT_Value_Temp	-273,00 - 670760,00	[AC] Température de référence (état)	Température effective de contrôle (°C)
230	2 Bytes	E	C--W-	DPT_Value_Temp	-273,00 - 670760,00	[AC] Température de référence externe:	[0...70]°C
231	2 Bytes	E	C--W-	DPT_Value_Temp	-273,00 - 670760,00	[AC] Température de consigne	[10...32]°C
232	2 Bytes	S	CTR--	DPT_Value_Temp	-273,00 - 670760,00	[AC] Température de consigne (état)	[10...32]°C
233	2 Bytes	E	C--W-	DPT_Value_Temp	-273,00 - 670760,00	[AC] Consigne de température: limite inférieure	[10...32]°C
234	2 Bytes	S	CTR--	DPT_Value_Temp	-273,00 - 670760,00	[AC] Consigne de température: limite inférieure (état)	[10...32]°C
235	2 Bytes	E	C--W-	DPT_Value_Temp	-273,00 - 670760,00	[AC] Consigne de température: limite supérieure	[10...32]°C
236	2 Bytes	S	CTR--	DPT_Value_Temp	-273,00 - 670760,00	[AC] Consigne de température: limite supérieure (état)	[10...32]°C
237	4 Bytes	E/S	CTRW-	DPT_LongDeltaTimeSec	-2147483648 - 2147483647	[AC] Temps d'opération (s)	Temps en secondes
238	2 Bytes	E/S	CTRW-	DPT_TimePeriodHrs	0 - 65535	[AC] Temps d'opération (h)	Temps en heures

Venez poser vos questions
sur les dispositifs Zennio sur :

<http://support.zennio.fr>

Zennio Avance y Tecnología S.L.

C/ Río Jarama, 132. Nave P-8.11
45007 Tolède (Espagne).

Tél. : +33 (0)1 76 54 09 27

www.zennio.com
info@zennio.fr



RoHS