

homematic IP

Homematic IP Wettersensor – plus  
Homematic IP Weather Sensor – plus  
Homematic IP Capteur météo – plus

**Montage- und Kurzanleitung**

Installation and brief instructions  
Consignes de montage et instructions abrégées



Hier geht's zur ausführlichen  
Bedienungsanleitung

Proceed to the detailed manual  
Accédez ici aux instructions  
d'utilisation complètes

HmIP-SWO-PL // 155065 // V1.0 (10/2019)  
Documentation © 2019 eQ-3 AG, Germany  
All rights and changes reserved. Printed in Hong Kong.

**Anleitung sorgfältig lesen und aufbewahren.**

**Achtung!** Hinweis auf eine Gefahr. **i** Zusätzliche wichtige Informationen.

► Beachten Sie die Sicherheitshinweise im Beiblatt „Sicherheitshinweise und allgemeine Informationen“

**Read the manual carefully and keep it in a safe place.**

**Attention!** This indicates a hazard. **i** Additional important information.

► Observe the safety information in the supplement „Safety instructions and general information“

**Lire attentivement les consignes et les conserver dans un endroit sûr.**

**Attention!** Indique un danger. **i** Autres informations importantes.

► Respectez les consignes de sécurité mentionnées sur la fiche annexe intitulée « Consignes de sécurité et informations générales »

**Geräteübersicht // Device overview // Aperçu de l'appareil**

- A Auffangtrichter des Regensensors // Collecting funnel of the rain sensor // Entonnoir du capteur de pluie
- B Regensensor (Regenerkennung, Regenmenge) // Rain sensor (rain detection, rainfall volume) // Capteur de pluie (détection de la pluie, précipitations)
- C Rohr 1 // Pipe 1 // Tuyau 1
- D Anemometer (Windgeschwindigkeitssensor) // Anemometer (wind velocity sensor) // Anémomètre (système mesurant la vitesse du vent)
- E Hauptsensor (Temperatur, Luftfeuchtigkeit, Helligkeit) // Main sensor (temperature, humidity, brightness) // Capteur principal (température, taux d'humidité, luminosité)
- F Rohr 2 // Pipe 2 // Tuyau 2
- G Edelstahlmast // Stainless steel mast // Mât en acier inoxydable

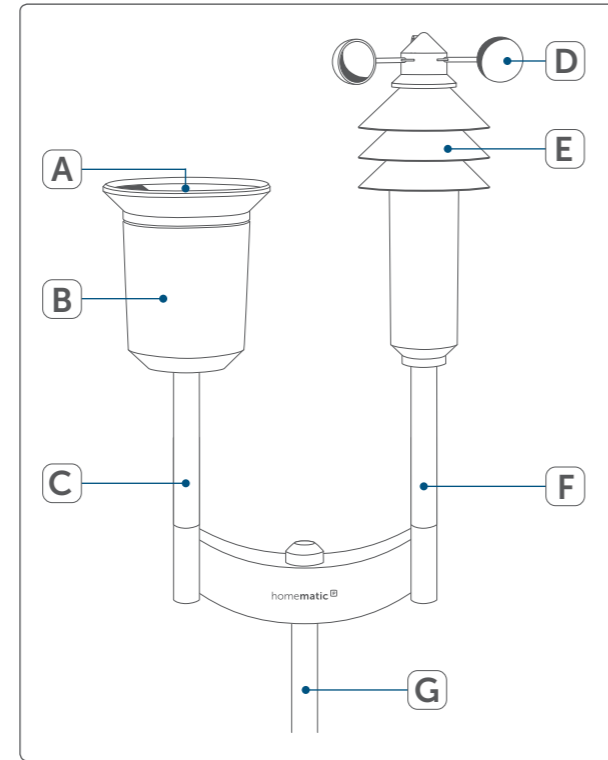

- H System LED // System LED // LED du système
- I System Button // System button // Bouton du système
- J Batteriefach // Battery compartment // Compartiment à piles

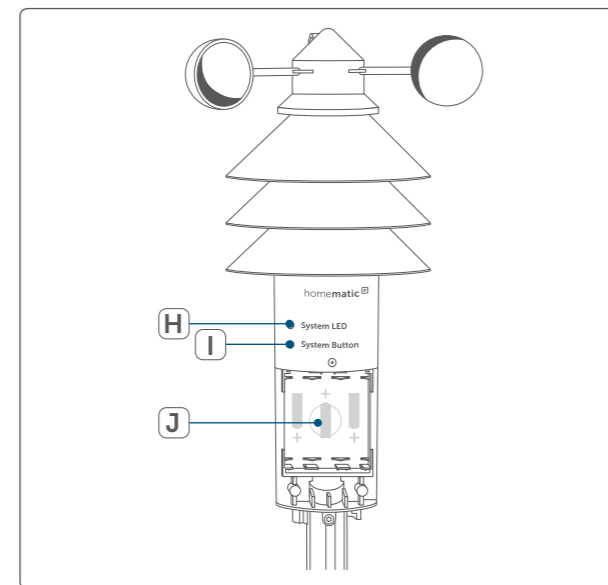

**Montage // Mounting // Montage**

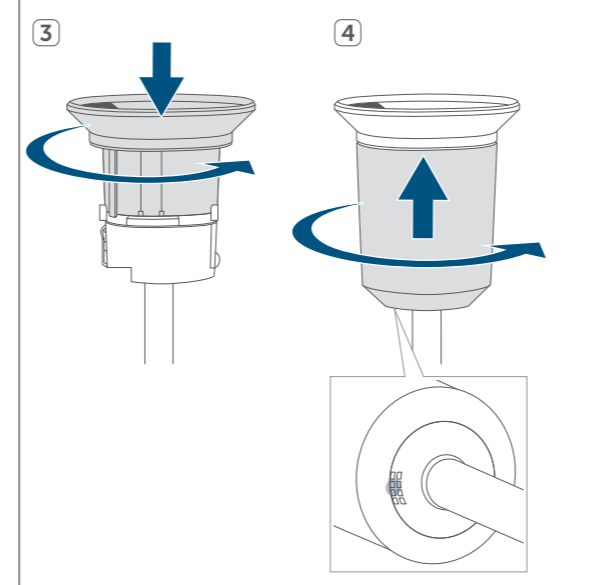
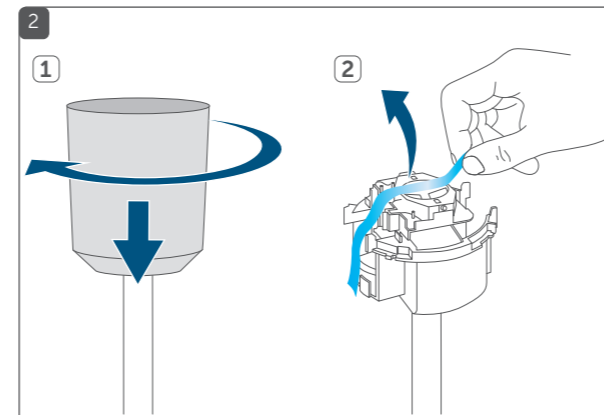
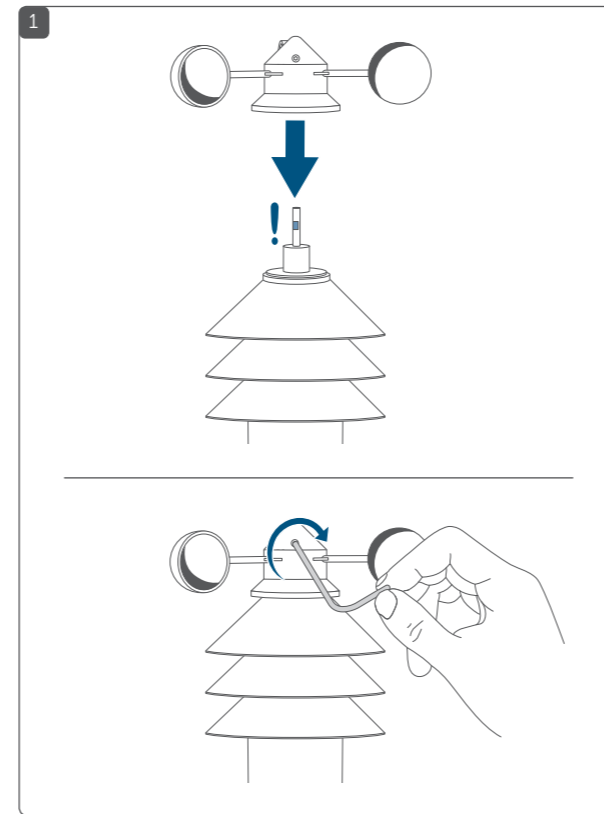

- Schritt 2: Lösen Sie den Klebestreifen sehr vorsichtig. Stellen Sie sicher, dass die Zählwippe anschließend noch leichtgängig umschlägt.
- Schritt 4: Stellen Sie sicher, dass sich die Ablauflöcher der Abdeckung und des Sensorträgers auf gleicher Position befinden.

- Step 2: Loosen the adhesive tape very carefully. Make sure that the counter rocker is able to change over smoothly.
- Step 4: Make sure that the drain holes of the cover and the sensor support are in the same position.

- Étape 2 : Retirez très doucement les bandes adhésives. Assurez-vous que la bascule de comptage fonctionne encore parfaitement.
- Étape 4 : Assurez-vous que les orifices d'évacuation du cache et du support du capteur sont situés au même niveau.

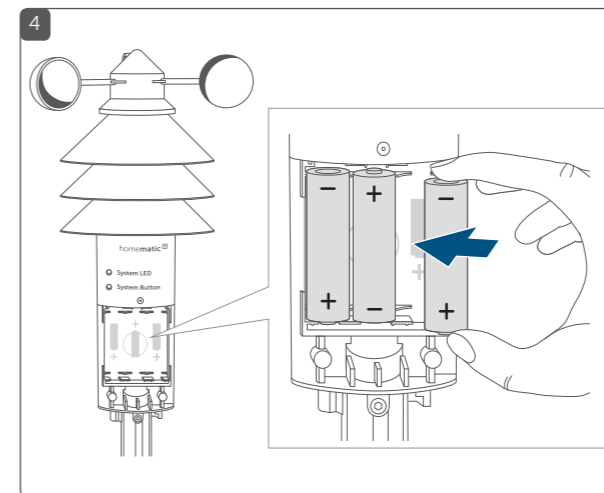
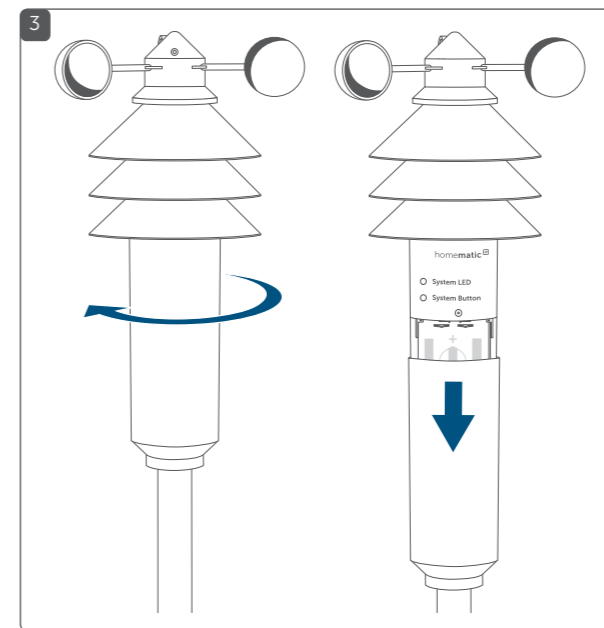

**Gerät anlernen an: // Connect device to: // Procéder à l'apprentissage de l'appareil sur :**

- A Homematic IP Access Point (Cloud)
- B Zentrale // Central Control Unit // Centrale CCU2/CCU3

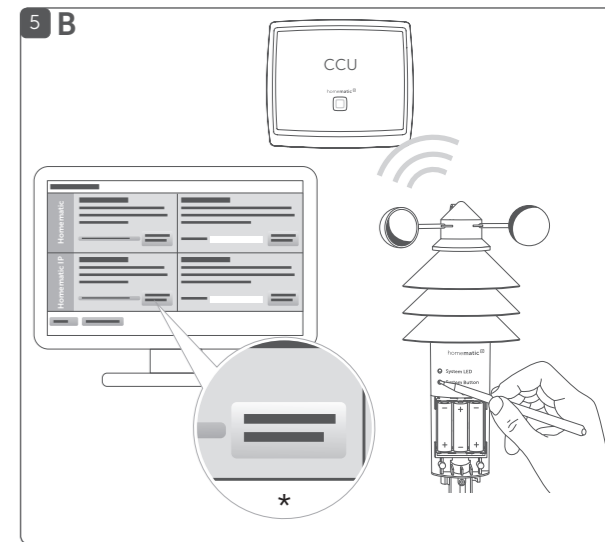
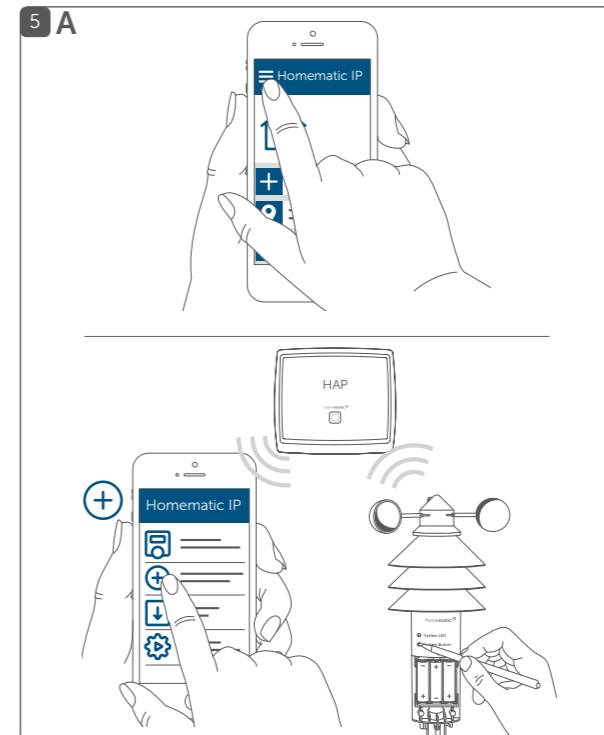

\*HmIP-Gerät anlernen // Teach-in device

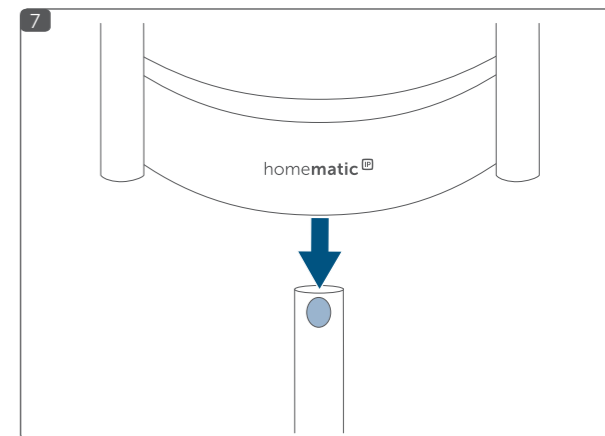
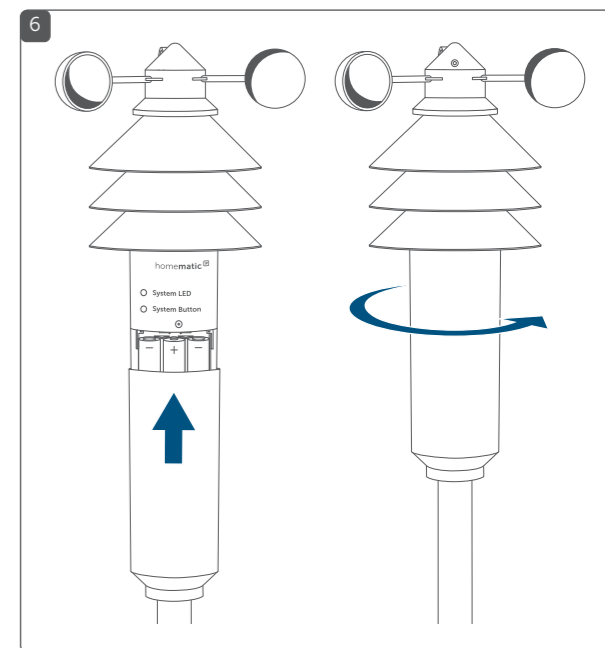

- Achten Sie darauf, dass die Einkerbungen der einzelnen Rohre übereinander liegen. Der Wettersensor wird auf das mit einem Aufkleber markierte Rohrende aufgesteckt.
- Make sure that the notches of the individual pipes are on top of each other. Attach the weather sensor support to the end of the pipe that is marked with a sticker.
- Veillez à ce que les rainures des tuyaux soient correctement assemblées. Le capteur météo se fixe sur l'embout du tuyau portant un autocollant.

**Bevollmächtigter des Herstellers:**  
Manufacturer's authorised representative:  
Mandataire du fabricant :

eQ-3 AG  
Maiburger Straße 29  
26789 Leer/Germany  
www.eQ-3.de

### Funktion

Dieses Gerät ist Teil des **Homematic IP Smart-Home-Systems** und kommuniziert über das Homematic IP Funkprotokoll. Alle Geräte des Systems können komfortabel und individuell per Smartphone über die Homematic IP App konfiguriert werden. Alternativ haben Sie die Möglichkeit, Homematic IP Geräte über die Zentrale CCU2/CCU3 oder in Verbindung mit vielen Partnerlösungen zu betreiben. Welcher Funktionsumfang sich innerhalb des Systems im Zusammenspiel mit weiteren Komponenten ergibt, entnehmen Sie bitte dem Homematic IP Anwenderhandbuch.

Der **Homematic IP Wettersensor** ist für den vielseitigen Einsatz im Außenbereich zur Erfassung von Wetterdaten geeignet. Der multifunktionale Wettersensor bietet zahlreiche Anwendungsmöglichkeiten durch die Erfassung vieler relevanter Wetter- und Klimadaten wie:

- Temperatur,
- Luftfeuchtigkeit,
- Windgeschwindigkeit,
- Regenbeginn,
- Regenmenge,
- Helligkeit (relativ) und
- Sonnenscheindauer.

Diese Daten sendet der Wettersensor zyklisch per Funk an die Homematic IP App. So haben Sie stets alle aktuellen Werte im Blick oder können die gemessenen Daten für die Steuerung anderer Homematic IP Geräte nutzen (z. B. für das Hochfahren von Rollläden bei starkem Wind oder das Ausfahren der Markise bei Sonnenschein).

Dank der Funk-Kommunikation und des Batteriebetriebs ist der Wettersensor frei platzierbar und leicht zu montieren.

Alle technischen Dokumente und Updates finden Sie stets aktuell unter www.homematic-ip.com.

#### Hinweise zur Montage

⚠ Richtige Polung der Batterien beachten. Vorsicht! Explosionsgefahr bei unsachgemäßem Austausch der Batterien. Ersatz nur durch denselben oder einen gleichwertigen Typ. Batterien dürfen niemals aufgeladen werden. Batterien nicht ins Feuer werfen. Batterien nicht übermäßiger Wärme aussetzen. Batterien nicht kurzschließen.

#### Technische Daten // Technical specifications // Caractéristiques techniques

DE	EN
Geräte-Kurzbezeichnung	Device short name
Versorgungsspannung	Supply voltage
Stromaufnahme (max.)	Current consumption (max.)
Batterielebensdauer (typ.) in Jahren	Battery life (typically) in years
Schutzart	Degree of protection
Umgebungstemperatur	Ambient temperature
Abmessungen (B x H x T) – ohne dreiteiligen Mast	Dimensions (W x H x D) – without master steel mast
Abmessungen Edelstahlmast (H x ø)	Dimensions stainless steel mast (h x ø)
Gewicht (inkl. Batterien)	Weight (including batteries)
Funk-Frequenzband	Radio frequency band
Max. Funk-Sendeleistung	Maximum radiated power
Empfängerkategorie	Receiver category
Typ. Funk-Freifeldreichweite	Typ. open area RF range
Duty Cycle	Duty cycle
Wirkungsweise	Method of operation
Verschmutzungsgrad	Degree of pollution
Messintervall	Measurement interval

Parameter // Paramètre	Bereich // Range // Plage	Auflösung // Resolution // Résolution	Toleranz // Tolerance // Tolérance
Temperatur // Temperature // Température	-20 bis +55 <span> </span> °C // -20 to +55°C // -20 à +55°C	0,1 <span> </span> °C	typ.: ±0,3 <span> </span> °C / max.: ±0,4 <span> </span> °C (bei 0 bis 55 <span> </span> °C // at 0 to 55 <span> </span> °C // à 0, jusqu'à 55 <span> </span> °C)
Luftfeuchtigkeit (relativ) // Humidity (relative) // Taux d’humidité (relative)	1 - 99 <span> </span> %	1 <span> </span> %	typ.: ±3 <span> </span> % / max.: ±4,5 <span> </span> % (bei 20 bis 80 <span> </span> % // at 20 to 80 <span> </span> % // à 20, jusqu'à 80 <span> </span> %)
Helligkeit (relativ) // Brightness (relative) // Luminosité (relative)	0 - 100.000	0,1	/
Regenmenge // Rainfall volume // Quantité de pluie	0 - 966 <span> </span> mm	< 0,3 <span> </span> mm	/
Windgeschwindigkeit // Wind velocity // Vitesse du vent	0 - 200 <span> </span> km/h	1 <span> </span> km/h	/

Technische Änderungen vorbehalten. // Subject to technical changes. // Sous réserve de modifications techniques.

⚠ Montieren Sie das Gerät so, dass es nicht umstürzen, herabfallen und Schäden herbeiführen kann. Es besteht Verletzungsgefahr bzw. die Gefahr der Beschädigung von Fahrzeugen und Gegenständen.

⚠ Der mitgelieferte Edelstahlmast (**G**) darf nur zur Montage des Wettersensors genutzt werden. Keinesfalls dürfen daran andere Gegenstände (z. B. Antennen, Fahnen etc.) montiert werden.

⚠ Installieren Sie das Gerät nicht als höchsten Punkt im freien Gelände (z. B. auf Gebäuden, Bäumen oder Masten). Es besteht Blitzschlaggefahr! Bei Montage an Gebäuden sind die Vorschriften des Blitzschutzes einzuhalten.

### Konformitätserklärung

Hiermit erklärt die eQ-3 AG, Maiburger Str. 29, 26789 Leer, Deutschland, dass der Funkanlagentyp Homematic IP HmIP-SWO-PL der Richtlinie 2014/53/EU entspricht. Der vollständige Text der EU-Konformitätserklärung ist unter der folgenden Internetadresse verfügbar: www.homematic-ip.com

#### EN

### Function

This device is part of the **Homematic IP smart home system** and works with the Homematic IP radio protocol. All devices of the Homematic IP system can be configured comfortably and individually with a smartphone via the Homematic IP app. Alternatively, you have the option of operating Homematic IP devices via the CCU2/CCU3 or in conjunction with many partner solutions. The available functions provided by the system in combination with other components are described in the Homematic IP User Guide.

The **Homematic IP Weather Sensor** offers multiple application in outdoor areas for collecting weather data. The multifunctional weather sensor offers various application possibilities as it collects many relevant weather and climate information:

- temperature,
- humidity,
- wind velocity,
- onset of rain,
- rainfall volume,
- brightness (relative) and
- duration of sunshine.

The data is cyclically transmitted by the weather sensor via radio communication to the Homematic IP app. Thus, you will always have the current values in sight or you can use the measured data information for controlling of other Homematic IP devices (e.g. moving shutters up in case of strong wind or extending awnings during sunshine).

Thanks to the wireless communication and battery operation, the weather sensor can be positioned anywhere and is easy to mount.

All current technical documents and updates are provided at www.homematic-ip.com.

#### Instructions for mounting

⚠ Observe the correct polarity of the batteries. Caution! There is a risk of explosion if the battery is not replaced correctly. Replace only with the same or equivalent type. Never recharge non-rechargeable batteries. Do not throw the batteries into a fire. Do not expose batteries to excessive heat. Do not short-circuit batteries.

⚠ The device must be mounted in such a way that it cannot topple over, fall down or cause damage. There is a risk of injury or damage to vehicles and objects.

⚠ The supplied stainless steel mast (**G**) may only be used for mounting the weather sensor; under no circumstances may it be used for mounting any other objects (such as antennae or vanes, etc.).

⚠ Do not install the device so that it is the highest point in an outdoor area (e.g. on buildings, trees or masts). This creates a risk of lightning strikes. When installing the device on buildings, lightning protection regulations must be observed.

### Declaration of conformity

eQ-3 AG, Maiburger Straße 29, 26789 Leer, Germany hereby declares that the radio equipment type Homematic IP HmIP-SWO-PL is compliant with Directive 2014/53/EU. The full text of the EU declaration of conformity is available at www.homematic-ip.com

### Fonction

Cet appareil fait partie du **système Homematic IP Smart Home** et communique par le biais du Homematic IP Protocole radio. Tous les appareils du système peuvent être configurés facilement et individuellement avec un smartphone à l'aide de l'application Homematic. Vous avez également la possibilité d'utiliser les appareils Homematic IP via la centrale CCU2/CCU3 ou en association avec de nombreuses solutions de partenaires. Vous trouverez dans le manuel de l'utilisateur Homematic IP l'étendue des fonctions du système en association avec d'autres composants.

Le **Homematic IP Capteur météo** est conçu pour un grand nombre d'applications d'analyse de données météorologiques en extérieur. Le capteur météo multifonctions permet un grand nombre d'utilisations différentes grâce à son importante capacité d'analyse de données météorologiques et climatologiques.

- température,
- taux d’humidité,
- vitesse du vent,
- début d’averses,
- précipitations,
- luminosité (relative) et
- durée d’ensoleillement.

Le capteur météo transmet régulièrement les données collectées à l'application Homematic IP de façon à ce que vous bénéficiiez toujours de valeurs à jour. Vous pouvez également les utiliser pour commander d'autres appareils Homematic IP (p. ex. pour ouvrir les volets roulants en cas de vents violents ou déployer le store banne en cas d'ensoleillement).

Grâce à la communication radio et à l'alimentation à piles, le capteur météo peut être installé où vous le souhaitez, et ce très facilement.

Vous trouverez tous les documents techniques actuels et les dernières mises à jour sur www.homematic-ip.com.

#### Remarques pour le montage

⚠ Placez les piles en respectant la polarité adéquate. Attention ! Risque d'explosion en cas de remplacement incorrect des piles. Ne remplacez les piles que par le même type ou un type de piles équivalent. Ne rechargez jamais les piles. Ne jetez pas les piles au feu. N'exposez pas les piles à une chaleur trop importante. Ne mettez pas les piles en court-circuit.

⚠ Installez l'appareil de façon à ce qu'il ne puisse ni tomber ni provoquer de dégâts. Risque de blessure ou d'endommagement matériels (véhicules, objets, etc.).

⚠ Le mât en acier inoxydable (**G**) doit uniquement être utilisé pour le montage du capteur météo. Ne tentez en aucun cas de fixer dessus d'autres objets (p. ex. antennes, fanions, etc.)

⚠ N'installez jamais l'appareil sur le point le plus élevé de votre terrain (p. ex. sur un bâtiment, un arbre ou un mât). Risque de foudroiement ! En cas de montage sur un bâtiment, respectez impérativement les directives de protection contre la foudre en vigueur.

### Déclaration de conformité

Par la présente, eQ-3 AG, basée à Maiburger Str. 29, 26789 Leer, en Allemagne, déclare que l'équipement radioélectrique Homematic IP HmIP-SWO-PL est conforme à la directive 2014/53/EU. L'intégralité de la déclaration européenne de conformité est disponible à l'adresse suivante : www.homematic-ip.com

#### Ausführliche Handbücher für... // Detailed manuals for... // Manuels complets pour...

#### Homematic IP App // Appli Homematic IP

#### WebUI Software // Logiciel WebUI

#### QR Code

#### QR Code

#### QR Code

#### QR Code

#### QR Code

#### QR Code

#### QR Code

#### QR Code

#### QR Code

#### QR Code

#### QR Code

#### QR Code

#### QR Code